

醫用工具及配件系列(磨銼/砂輪)  
 Medical tools and parts series(Grinding wheel)  
 医療器具及び部品シリーズ(研磨やすり/研削砥石)

高品質SDC鑽石 (CBNC) 砂輪形狀分類  
 Profile classification of high quality SDC diamond (CBNC) grinding wheel  
 高品質SDCダイヤモンド (CBNC) 砥石車の形状区分

◆ 訂貨時必須確認以下砂輪形狀類別、詳細尺寸規格、公差、磨料種類、粒度、結合度、集中度、結合劑、數量等。  
 When placing order, must confirm the profile of grinding wheel, detailed size and specification, tolerance, type of abrasive material, grain size, combination, concentration, binder, quantity etc. 発注の時に以下の砥石車の形状区分、詳細な寸法規格、公差、研磨材料の種類、粒度、結合度、集中度、結合剤及び数量などを確認すること。

T型研磨用 For Type T grinding  
 T型研磨用

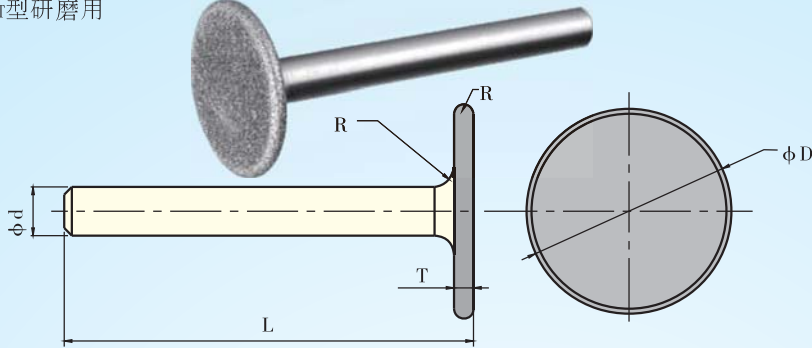

SDC鑽石&CBNC顯微放大  
 SDC diamond & CBNC microscope magnification  
 SDCダイヤモンド及びCBNC顯微拡大

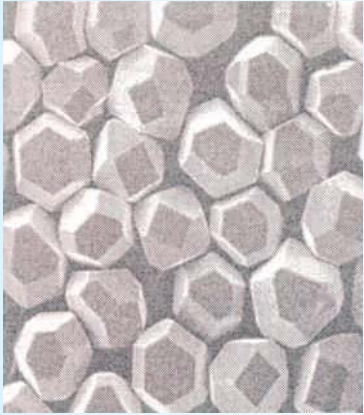

高精度超強電鍍研磨製品: SDC/CBNC 高精度超強電氣メッキ研磨製品  
 High precision ultra strong electroplate grinding products

(超細規格/超長耐磨性/成型形狀)  
 Super-thin specification/super-high wear-resistance/profile  
 超細規格/超長耐磨性/成型形狀  
 (專長于超複雜成型研磨形狀複雜柄的加工)  
 We are good at to machining super complex forming grinding shank with complex shape  
 超複雜な成型研磨形狀、  
 複雑なシャンクの加工に得意

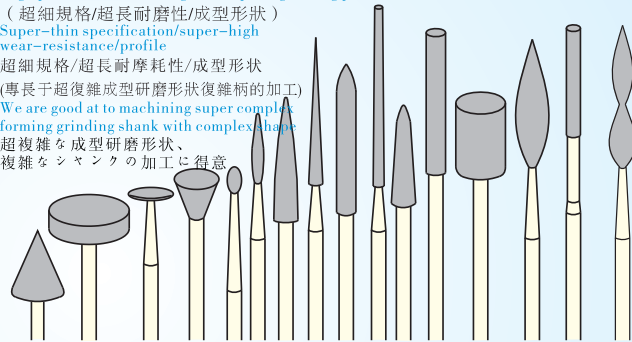

● 針對加工物之使用區分  
 Use differentiation regarding objects to be machined  
 加工品向けの使用区分



★ 特殊成型砂輪可依圖紙要求尺寸公差或樣品快捷生產。特殊な成型の砥石車は図面、要求の寸法公差またはサンプルにより迅速に生産できる。  
 For special profile grinding wheel, we can produce quickly according to drawings, and size tolerance or samples